

Opel Insignia Sports Tourer

Ausstattungen und Preise

Equipement et prix

Januar 2012 *Janvier 2012*



Wir leben Autos.



	Insignia Sports Tourer		Insignia	Anniversary Edition	Sport	Cosmo	Insignia Sports Tourer	
	Motor	Getriebe	mit MwSt. / TVA incl.				Moteur	Boîte
Benzin <i>Essence</i>	1.4 Turbo ECOTEC® mit Start/Stop 103 kW/140 PS	6-Gang manuell	39'700.00	44'750.00	–	–	1.4 Turbo ECOTEC® avec Start/Stop 103 kW/140 ch	6 vitesses manuelle
	1.6 Turbo ECOTEC® 132 kW/180 PS	6-Gang manuell	–	45'550.00	46'800.00	48'300.00	1.6 Turbo ECOTEC® 132 kW/180 ch	6 vitesses manuelle
	2.0 Turbo ECOTEC® 162 kW/220 PS	6-Gang manuell	–	48'550.00	49'800.00	51'300.00	2.0 Turbo ECOTEC® 162 kW/220 ch	6 vitesses manuelle
		6-Stufen-Automatik	–	51'050.00	52'300.00	53'800.00		automatique à 6 rapports
	2.0 Turbo ECOTEC® mit Start/Stop 162 kW/220 PS	6-Gang manuell	–	49'050.00	50'300.00	51'800.00	2.0 Turbo ECOTEC® avec Start/Stop 162 kW/220 ch	6 vitesses manuelle
	2.0 Turbo ECOTEC® 184 kW/250 PS	6-Gang manuell Allradantrieb	–	53'550.00	53'500.00	56'300.00	2.0 Turbo ECOTEC® 184 kW/250 ch	6 vitesses manuelle traction à 4 roues
		6-Stufen-Automatik Allradantrieb	–	56'050.00	56'000.00	58'800.00		automatique à 6 rapports traction à 4 roues
2.0 Turbo ECOTEC® mit Start/Stop 184 kW/250 PS	6-Gang manuell Allradantrieb	–	54'050.00	54'000.00	56'800.00	2.0 Turbo ECOTEC® avec Start/Stop 184 kW/250 ch	6 vitesses manuelle traction à 4 roues	
2.8 V6 Turbo ECOTEC® 191 kW/260 PS	6-Stufen-Automatik Allradantrieb	–	–	59'700.00	62'500.00	2.8 V6 Turbo ECOTEC® 191 kW/260 ch	automatique à 6 rapports traction à 4 roues	
Diesel	2.0 CDTI DPF ¹ ECOTEC® 81 kW/110 PS	6-Gang manuell	40'600.00	–	–	–	2.0 CDTI DPF ¹ ECOTEC® 81 kW/110 ch	6 vitesses manuelle
	2.0 CDTI DPF ¹ ECOTEC® mit Start/Stop 81 kW/110 PS	6-Gang manuell ecoFLEX	41'100.00	–	–	–	2.0 CDTI DPF ¹ ECOTEC® avec Start/Stop 81 kW/110 ch	6 vitesses manuelle ecoFLEX
	2.0 CDTI DPF ¹ ECOTEC® 96 kW/130 PS	6-Gang manuell	41'600.00	46'650.00	–	49'400.00	2.0 CDTI DPF ¹ ECOTEC® 96 kW/130 ch	6 vitesses manuelle
		6-Stufen-Automatik	44'100.00	49'150.00	–	51'900.00		automatique à 6 rapports
	2.0 CDTI DPF ¹ ECOTEC® mit Start/Stop 96 kW/130 PS	6-Gang manuell ecoFLEX	42'100.00	47'150.00	–	49'900.00	2.0 CDTI DPF ¹ ECOTEC® avec Start/Stop 96 kW/130 ch	6 vitesses manuelle ecoFLEX
	2.0 CDTI DPF ¹ ECOTEC® 118 kW/160 PS	6-Gang manuell	–	48'650.00	49'900.00	51'400.00	2.0 CDTI DPF ¹ ECOTEC® 118 kW/160 ch	6 vitesses manuelle
		6-Stufen-Automatik	–	51'150.00	52'400.00	53'900.00		automatique à 6 rapports
	2.0 CDTI DPF ¹ ECOTEC® mit Start/Stop 118 kW/160 PS	6-Gang manuell ecoFLEX	44'700.00	49'750.00	–	52'500.00	2.0 CDTI DPF ¹ ECOTEC® avec Start/Stop 118 kW/160 ch	6 vitesses manuelle ecoFLEX
	2.0 CDTI DPF ¹ ECOTEC® 118 kW/160 PS	6-Gang manuell Allradantrieb	–	53'150.00	53'100.00	55'900.00	2.0 CDTI DPF ¹ ECOTEC® 118 kW/160 ch	6 vitesses manuelle traction à 4 roues
		6-Stufen-Automatik Allradantrieb	–	55'650.00	55'600.00	58'400.00		automatique à 6 rapports traction à 4 roues
	2.0 CDTI DPF ¹ ECOTEC® mit Start/Stop 118 kW/160 PS	6-Gang manuell Allradantrieb	–	53'650.00	53'600.00	56'400.00	2.0 CDTI DPF ¹ ECOTEC® avec Start/Stop 118 kW/160 ch	6 vitesses manuelle traction à 4 roues
	2.0 CDTI DPF ¹ ECOTEC® 143 kW/195 PS	6-Stufen-Automatik	–	54'650.00	55'900.00	57'400.00	2.0 CDTI DPF ¹ ECOTEC® 143 kW/195 ch	automatique à 6 rapports
2.0 CDTI DPF ¹ ECOTEC® mit Start/Stop 143 kW/195 PS	6-Gang manuell ecoFLEX	–	53'250.00	54'500.00	56'000.00	2.0 CDTI DPF ¹ ECOTEC® avec Start/Stop 143 kW/195 ch	6 vitesses manuelle ecoFLEX	
2.0 CDTI DPF ¹ ECOTEC® 143 kW/195 PS	6-Stufen-Automatik Allradantrieb	–	59'150.00	59'100.00	61'900.00	2.0 CDTI DPF ¹ ECOTEC® 143 kW/195 ch	automatique à 6 rapports traction à 4 roues	
2.0 CDTI DPF ¹ ECOTEC® mit Start/Stop 143 kW/195 PS	6-Gang manuell Allradantrieb	–	57'150.00	57'100.00	59'900.00	2.0 CDTI DPF ¹ ECOTEC® avec Start/Stop 143 kW/195 ch	6 vitesses manuelle traction à 4 roues	

Empfohlene Nettopreise in CHF / Prix nets conseillés en CHF

¹ Wartungsfreier Dieselpartikelfilter (DPF) serienmässig / De série, filtre à particules diesel (DPF) sans entretien

Insignia	Anniversary Edition	Sport	Cosmo
----------	---------------------	-------	-------

Wesentliche Serienausstattung

Start/Stop System - Verstärkter Anlasser - Hochleistungs-Batterie - Bei 17" und 18" Rädern Reifen mit geringem Rollwiderstand - «eco»-Schalter zur Bedienung der Start/Stop-Funktion - Hochschaltempfehlung Zusätzlich für 2.0 CDTI (118 kW) mit Frontantrieb: - Aerodynamische Verkleidung am Unterboden - Niedrigeres Fahrwerk (10 mm tiefer gelegt) - Geschlossener Kühlergrill - Längere Achsübersetzung - Bordcomputer mit Check Control - Abrissfinnen an der Heckscheibe	Start/Stop System - Verstärkter Anlasser - Hochleistungs-Batterie - Bei 17" und 18" Rädern Reifen mit geringem Rollwiderstand - «eco»-Schalter zur Bedienung der Start/Stop-Funktion - Hochschaltempfehlung Zusätzlich für 2.0 CDTI (118 kW) mit Frontantrieb: - Aerodynamische Verkleidung am Unterboden - Niedrigeres Fahrwerk (10 mm tiefer gelegt) - Geschlossener Kühlergrill - Längere Achsübersetzung - Bordcomputer mit Check Control - Abrissfinnen an der Heckscheibe	Start/Stop System - Verstärkter Anlasser - Hochleistungs-Batterie - Bei 17" und 18" Rädern Reifen mit geringem Rollwiderstand - «eco»-Schalter zur Bedienung der Start/Stop-Funktion - Hochschaltempfehlung Zusätzlich für 2.0 CDTI (118 kW) mit Frontantrieb: - Aerodynamische Verkleidung am Unterboden - Niedrigeres Fahrwerk (10 mm tiefer gelegt) - Geschlossener Kühlergrill - Längere Achsübersetzung - Bordcomputer mit Check Control - Abrissfinnen an der Heckscheibe	Start/Stop System - Verstärkter Anlasser - Hochleistungs-Batterie - Bei 17" und 18" Rädern Reifen mit geringem Rollwiderstand - «eco»-Schalter zur Bedienung der Start/Stop-Funktion - Hochschaltempfehlung Zusätzlich für 2.0 CDTI (118 kW) mit Frontantrieb: - Aerodynamische Verkleidung am Unterboden - Niedrigeres Fahrwerk (10 mm tiefer gelegt) - Geschlossener Kühlergrill - Längere Achsübersetzung - Bordcomputer mit Check Control - Abrissfinnen an der Heckscheibe
-	-	-	Heckklappe elektrisch
-	-	-	Sicht-Paket
-	-	-	Adaptive Forward Lighting (AFL+)
-	-	Dunkle Heck- und Seitenscheiben hinten	Dunkle Heck- und Seitenscheiben hinten
-	-	Nebelscheinwerfer	-
-	FlexRide Premium Fahrwerk (mit Allradantrieb)	FlexRide Premium Fahrwerk	FlexRide Premium Fahrwerk (mit Allradantrieb)
-	Adaptiver 4x4 Allradantrieb mit elektronischem Sperrdifferential (eLSD) (mit Allradantrieb)	Adaptiver 4x4 Allradantrieb mit elektronischem Sperrdifferential (eLSD) (mit Allradantrieb)	Adaptiver 4x4 Allradantrieb mit elektronischem Sperrdifferential (eLSD) (mit Allradantrieb)
-	Innenbeleuchtungspaket	Innenbeleuchtungspaket	Innenbeleuchtungspaket
-	Türeinstiegsleisten verchromt	Türeinstiegsleisten verchromt	Türeinstiegsleisten verchromt
-	Sichtbare Auspuffendrohre verchromt links und rechts (2.0 Turbo)	Sichtbare Auspuffendrohre verchromt, links und rechts (2.0 Turbo, 2.8 V6)	Sichtbare Auspuffendrohre verchromt, links und rechts (2.0 Turbo, 2.8 V6)
-	Parkbremse elektrisch mit Berg-Anfahr-Assistent (nur für manuelle Getriebe) und 12-Volt-Steckdose	Parkbremse elektrisch mit Berg-Anfahr-Assistent (nur für manuelle Getriebe) und 12-Volt-Steckdose	Parkbremse elektrisch mit Berg-Anfahr-Assistent (nur für manuelle Getriebe) und 12-Volt-Steckdose
-	Mittelarmlehne hinten mit Durchlademöglichkeit	Mittelarmlehne hinten mit Durchlademöglichkeit	Mittelarmlehne hinten mit Durchlademöglichkeit
-	Elektronischer Geschwindigkeitsregler	Elektronischer Geschwindigkeitsregler	Elektronischer Geschwindigkeitsregler
-	Fensterzierleisten verchromt	Fensterzierleisten verchromt	Fensterzierleisten verchromt
-	Fernbedienung am Lenkrad	Fernbedienung am Lenkrad	Fernbedienung am Lenkrad
-	Getränkehalter hinten	Getränkehalter hinten	Getränkehalter hinten
-	Lederlenkrad	Sport-Lederlenkrad	Lederlenkrad
Dachreling schwarz	Dachreling silber	Dachreling silber	Dachreling silber
Beifahrersitz 2-fach manuell einstellbar	Beifahrersitz 2-fach manuell einstellbar	Beifahrersitz 2-fach manuell einstellbar	Beifahrersitz 2-fach manuell einstellbar
Fahrersitz 4-fach manuell einstellbar, Höheneinstellung elektrisch	Fahrersitz 6-fach manuell einstellbar, Höheneinstellung elektrisch	Fahrersitz 6-fach manuell einstellbar, Höheneinstellung elektrisch	Fahrersitz 6-fach manuell einstellbar, Höheneinstellung elektrisch
Elektrische Fensterheber vorn	Elektrische Fensterheber vorn	Elektrische Fensterheber vorn	Elektrische Fensterheber vorn und hinten
Stereo-CD-Radio CD 300 MP3	Stereo-CD-Radio SD 900 Navi	Stereo-CD-Radio SD 900 Navi	Stereo-CD-Radio SD 900 Navi
Klimaanlage mit Pollen- und Partikelfilter	Automatische Klimaanlage mit Pollen- und Partikelfilter	Automatische Klimaanlage mit Pollen- und Partikelfilter	Zweizonen Klimaautomatik mit Solar Reflect Windschutzscheibe
Türaussengriffe in Wagenfarbe	Türaussengriffe in Wagenfarbe	Türaussengriffe in Wagenfarbe	Türaussengriffe verchromt
Komfortsitze mit Stoffpolster	Komfortsitze mit Stoffpolster/Morrocana (Lederimitat)	Sportsitze mit Stoffpolster	Komfortsitze mit Stoffpolster/Morrocana (Lederimitat)
16-Zoll-Stahlräder 215/60 R16 (2.0 CDTI: 17-Zoll-Stahlräder 225/55 R17)	18-Zoll-Leichtmetallräder 245/45 R18	18-Zoll-Leichtmetallräder 245/45 R18 im 5 Sport-Doppelspeichen-Design	18-Zoll-Leichtmetallräder 245/45 R18 im 10-Doppelspeichen-Design
Bordcomputer	Bordcomputer	Bordcomputer	Bordcomputer
Zentralverriegelung inkl. Fernbedienung	Zentralverriegelung inkl. Fernbedienung	Zentralverriegelung inkl. Fernbedienung	Zentralverriegelung inkl. Fernbedienung
Wärmeschutzverglasung grün getönt	Wärmeschutzverglasung grün getönt	Wärmeschutzverglasung grün getönt	Wärmeschutzverglasung grün getönt
Umgebungsbeleuchtung	Umgebungsbeleuchtung	Umgebungsbeleuchtung	Umgebungsbeleuchtung
Türinnengriffe verchromt	Türinnengriffe verchromt	Türinnengriffe verchromt	Türinnengriffe verchromt

* Leichtmetallräder 245/45 R18

2

Serienausstattung

Insignia	Anniversary Edition	Sport	Cosmo
Wesentliche Serienausstattung			
Tagesfahrlicht	Tagesfahrlicht	Tagesfahrlicht	Tagesfahrlicht
Stoßfänger und Seitenschutzleisten in Wagenfarbe	Stoßfänger und Seitenschutzleisten in Wagenfarbe	Stoßfänger und Seitenschutzleisten in Wagenfarbe	Stoßfänger und Seitenschutzleisten in Wagenfarbe
Service-Intervall-Anzeige	Service-Intervall-Anzeige	Service-Intervall-Anzeige	Service-Intervall-Anzeige
Rücksitzlehne im Verhältnis 60:40 umklappbar	Rücksitzlehne im Verhältnis 60:40 umklappbar	Rücksitzlehne im Verhältnis 60:40 umklappbar	Rücksitzlehne im Verhältnis 60:40 umklappbar
Reifen-Reparatur-Set	Reifen-Reparatur-Set	Reifen-Reparatur-Set	Reifen-Reparatur-Set
Raucher-Paket mit Aschenbecher und Zigarettenanzünder	Raucher-Paket mit Aschenbecher und Zigarettenanzünder	Raucher-Paket mit Aschenbecher und Zigarettenanzünder	Raucher-Paket mit Aschenbecher und Zigarettenanzünder
Lenksäule höhen- und längseinstellbar	Lenksäule höhen- und längseinstellbar	Lenksäule höhen- und längseinstellbar	Lenksäule höhen- und längseinstellbar
Mittelarmlehne vorn	Mittelarmlehne vorn	Mittelarmlehne vorn	Mittelarmlehne vorn
Karosserie mit doppelseitiger Verzinkung aller korrosionsgefährdeter Teile	Karosserie mit doppelseitiger Verzinkung aller korrosionsgefährdeter Teile	Karosserie mit doppelseitiger Verzinkung aller korrosionsgefährdeter Teile	Karosserie mit doppelseitiger Verzinkung aller korrosionsgefährdeter Teile
Innen- und Leseleuchten, vorn und hinten	Innen- und Leseleuchten, vorn und hinten	Innen- und Leseleuchten, vorn und hinten	Innen- und Leseleuchten, vorn und hinten
Halogen-Frontscheinwerfer mit Leuchtweitenregulierung	Halogen-Frontscheinwerfer mit Leuchtweitenregulierung	Halogen-Frontscheinwerfer mit Leuchtweitenregulierung	Bi-Xenon Scheinwerfer
Doppeltonhorn	Doppeltonhorn	Doppeltonhorn	Doppeltonhorn
Quickheat Schnellheizsystem (für 2.0 CDTI) nicht mit Start/Stop	Quickheat Schnellheizsystem (für 2.0 CDTI) nicht mit Start/Stop	Quickheat Schnellheizsystem (für 2.0 CDTI) nicht mit Start/Stop	Quickheat Schnellheizsystem (für 2.0 CDTI) nicht mit Start/Stop
Dieselpartikelfilter (für 2.0 CDTI)	Dieselpartikelfilter (für 2.0 CDTI)	Dieselpartikelfilter (für 2.0 CDTI)	Dieselpartikelfilter (für 2.0 CDTI)
Aussenspiegel in Wagenfarbe elektrisch einstell- und beheizbar, manuell anklappbar	Aussenspiegel in Wagenfarbe elektrisch einstell- und beheizbar, manuell anklappbar	Aussenspiegel in Wagenfarbe elektrisch einstell- und beheizbar, manuell anklappbar	Aussenspiegel in Wagenfarbe elektrisch einstell- und beheizbar, manuell anklappbar
Gepäckraumabdeckung ausziehbar	Gepäckraumabdeckung ausziehbar	Gepäckraumabdeckung ausziehbar	Gepäckraumabdeckung ausziehbar
Gepäckraumladekante verchromt	Gepäckraumladekante verchromt	Gepäckraumladekante verchromt	Gepäckraumladekante verchromt
Vorrüstung Sicherheitsnetzbefestigung 2. Reihe	Vorrüstung Sicherheitsnetzbefestigung 2. Reihe	Vorrüstung Sicherheitsnetzbefestigung 2. Reihe	Vorrüstung Sicherheitsnetzbefestigung 2. Reihe
12-Volt-Steckdose im Gepäckraum	12-Volt-Steckdose im Gepäckraum	12-Volt-Steckdose im Gepäckraum	12-Volt-Steckdose im Gepäckraum
Staufach im Kofferraum	Staufach im Kofferraum	Staufach im Kofferraum	Staufach im Kofferraum
Handschuhfach beleuchtet	Handschuhfach beleuchtet	Handschuhfach beleuchtet	Handschuhfach beleuchtet
Getränkhalter vorn	Getränkhalter vorn	Getränkhalter vorn	Getränkhalter vorn
Ablagefach Fahrerseite	Ablagefach Fahrerseite	Ablagefach Fahrerseite	Ablagefach Fahrerseite
Ablagefach in der Mittelkonsole und Türen vorn und hinten	Ablagefach in der Mittelkonsole und Türen vorn und hinten	Ablagefach in der Mittelkonsole und Türen vorn und hinten	Ablagefach in der Mittelkonsole und Türen vorn und hinten
Kindersicherung in den hinteren Türen	Kindersicherung in den hinteren Türen	Kindersicherung in den hinteren Türen	Kindersicherung in den hinteren Türen
Vorrüstung für Kindersitzbefestigungssystem ISOFIX hinten	Vorrüstung für Kindersitzbefestigungssystem ISOFIX hinten	Vorrüstung für Kindersitzbefestigungssystem ISOFIX hinten	Vorrüstung für Kindersitzbefestigungssystem ISOFIX hinten
–	Gurtwarner vorn	Gurtwarner vorn	Gurtwarner vorn
Gurtkraftbegrenzer und pyrotechnische Gurtschlossstraffer vorn	Gurtkraftbegrenzer und pyrotechnische Gurtschlossstraffer vorn	Gurtkraftbegrenzer und pyrotechnische Gurtschlossstraffer vorn	Gurtkraftbegrenzer und pyrotechnische Gurtschlossstraffer vorn
Dreipunktsicherheitsgurte auf allen Plätzen	Dreipunktsicherheitsgurte auf allen Plätzen	Dreipunktsicherheitsgurte auf allen Plätzen	Dreipunktsicherheitsgurte auf allen Plätzen
3 Kopfstützen hinten, einstellbar in Höhe	3 Kopfstützen hinten, einstellbar in Höhe	3 Kopfstützen hinten, einstellbar in Höhe	3 Kopfstützen hinten, einstellbar in Höhe
Kopfstützen vorn, einstellbar in Höhe und Neigung	Aktive Kopfstützen vorn, einstellbar in Höhe und Neigung	Aktive Kopfstützen vorn, einstellbar in Höhe und Neigung	Aktive Kopfstützen vorn, einstellbar in Höhe und Neigung
Kopfairbags vorn und hinten aussen	Kopfairbags vorn und hinten aussen	Kopfairbags vorn und hinten aussen	Kopfairbags vorn und hinten aussen
Front- und Seitenairbags Fahrer- und Beifahrerseite	Front- und Seitenairbags Fahrer- und Beifahrerseite	Front- und Seitenairbags Fahrer- und Beifahrerseite	Front- und Seitenairbags Fahrer- und Beifahrerseite
Sicherheitslenksäule	Sicherheitslenksäule	Sicherheitslenksäule	Sicherheitslenksäule
Auskuppelnde Sicherheitspedale (PRS)	Auskuppelnde Sicherheitspedale (PRS)	Auskuppelnde Sicherheitspedale (PRS)	Auskuppelnde Sicherheitspedale (PRS)
Adaptives Bremslicht	Adaptives Bremslicht	Adaptives Bremslicht	Adaptives Bremslicht
Traktionskontrolle mit Motor- und Bremsengriff (TC ^{plus})	Traktionskontrolle mit Motor- und Bremsengriff (TC ^{plus})	Traktionskontrolle mit Motor- und Bremsengriff (TC ^{plus})	Traktionskontrolle mit Motor- und Bremsengriff (TC ^{plus})
Elektronisches Stabilitätsprogramm (ESP ^{plus})	Elektronisches Stabilitätsprogramm (ESP ^{plus})	Elektronisches Stabilitätsprogramm (ESP ^{plus})	Elektronisches Stabilitätsprogramm (ESP ^{plus})
Elektronische Bremskraftverteilung (EBV)	Elektronische Bremskraftverteilung (EBV)	Elektronische Bremskraftverteilung (EBV)	Elektronische Bremskraftverteilung (EBV)
Antiblockiersystem (ABS) mit Kurvenbremskontrolle (CBC) und Bremsassistent	Antiblockiersystem (ABS) mit Kurvenbremskontrolle (CBC) und Bremsassistent	Antiblockiersystem (ABS) mit Kurvenbremskontrolle (CBC) und Bremsassistent	Antiblockiersystem (ABS) mit Kurvenbremskontrolle (CBC) und Bremsassistent

Insignia	Anniversary Edition	Sport	Cosmo
Principaux équipements de série			
<p>Système Start/Stop</p> <ul style="list-style-type: none"> - Démarreur renforcé - Batterie hautes performances - Sur les jantes 17" et 18", pneus à faible résistance au roulement - Interrupteur «eco» pour piloter la fonction Start/Stop - Indicateur de passage de rapport <p>En plus sur la version 2.0 CDTI (118 kW) traction avant:</p> <ul style="list-style-type: none"> - Habillage aérodynamique du sousassement - Train de roulement abaissé de 10 mm - Calandre fermée - Essieu/x avec démultiplication plus longue - Ordinateur de bord avec Check Control - Déфлекteurs sur la lunette arrière 	<p>Système Start/Stop</p> <ul style="list-style-type: none"> - Démarreur renforcé - Batterie hautes performances - Sur les jantes 17" et 18", pneus à faible résistance au roulement - Interrupteur «eco» pour piloter la fonction Start/Stop - Indicateur de passage de rapport <p>En plus sur la version 2.0 CDTI (118 kW) traction avant:</p> <ul style="list-style-type: none"> - Habillage aérodynamique du sousassement - Train de roulement abaissé de 10 mm - Calandre fermée - Essieu/x avec démultiplication plus longue - Ordinateur de bord avec Check Control - Déфлекteurs sur la lunette arrière 	<p>Système Start/Stop</p> <ul style="list-style-type: none"> - Démarreur renforcé - Batterie hautes performances - Sur les jantes 17" et 18", pneus à faible résistance au roulement - Interrupteur «eco» pour piloter la fonction Start/Stop - Indicateur de passage de rapport <p>En plus sur la version 2.0 CDTI (118 kW) traction avant:</p> <ul style="list-style-type: none"> - Habillage aérodynamique du sousassement - Train de roulement abaissé de 10 mm - Calandre fermée - Essieu/x avec démultiplication plus longue - Ordinateur de bord avec Check Control - Déфлекteurs sur la lunette arrière 	<p>Système Start/Stop</p> <ul style="list-style-type: none"> - Démarreur renforcé - Batterie hautes performances - Sur les jantes 17" et 18", pneus à faible résistance au roulement - Interrupteur «eco» pour piloter la fonction Start/Stop - Indicateur de passage de rapport <p>En plus sur la version 2.0 CDTI (118 kW) traction avant:</p> <ul style="list-style-type: none"> - Habillage aérodynamique du sousassement - Train de roulement abaissé de 10 mm - Calandre fermée - Essieu/x avec démultiplication plus longue - Ordinateur de bord avec Check Control - Déфлекteurs sur la lunette arrière
-	-	-	Hayon électrique
-	-	-	Pack Visibilité
-	-	-	Adaptive Forward Lighting (AFL+)
-	-	Lunette arrière et vitres laterales arrière en verre teinté foncé	Lunette arrière et vitres laterales arrière en verre teinté foncé
-	-	Antibrouillards	-
-	Châssis FlexRide Premium (avec traction à 4 roues)	Châssis FlexRide Premium	Châssis FlexRide Premium (avec traction à 4 roues)
-	Transmission intégrale adaptive 4x4 avec blocage différentiel électronique (eLSD) (avec traction à 4 roues)	Transmission intégrale adaptive 4x4 avec blocage différentiel électronique (eLSD) (avec traction à 4 roues)	Transmission intégrale adaptive 4x4 avec blocage différentiel électronique (eLSD) (avec traction à 4 roues)
-	Pack Eclairage	Pack Eclairage	Pack Eclairage
-	Baguettes de marchepied chromées	Baguettes de marchepied chromées	Baguettes de marchepied chromées
-	Sorties d'échappement visibles chromées, gauche et droite (2.0 Turbo)	Sorties d'échappement visibles chromées, gauche et droite (2.0 Turbo, 2.8 V6)	Sorties d'échappement visibles chromées, gauche et droite (2.0 Turbo, 2.8 V6)
-	Frein parking électrique avec assistance au démarrage en côte (uniquement pour boîte manuelle) et prise 12 V	Frein parking électrique avec assistance au démarrage en côte (uniquement pour boîte manuelle) et prise 12 V	Frein parking électrique avec assistance au démarrage en côte (uniquement pour boîte manuelle) et prise 12 V
-	Accoudoir central arrière avec possibilité de chargement traversant	Accoudoir central arrière avec possibilité de chargement traversant	Accoudoir central arrière avec possibilité de chargement traversant
-	Régulateur de vitesse électronique	Régulateur de vitesse électronique	Régulateur de vitesse électronique
-	Baguettes décoratives des vitres chromées	Baguettes décoratives des vitres chromées	Baguettes décoratives des vitres chromées
-	Télécommande au volant	Télécommande au volant	Télécommande au volant
-	Porte-gobelets à l'arrière	Porte-gobelets à l'arrière	Porte-gobelets à l'arrière
-	Volant gainé cuir	Volant sport gainé cuir	Volant gainé cuir
Barres de toit noires	Barres de toit argentées	Barres de toit argentées	Barres de toit argentées
Siège passager à 2 possibilités de réglage manuel	Siège passager à 2 possibilités de réglage manuel	Siège passager à 2 possibilités de réglage manuel	Siège passager à 2 possibilités de réglage manuel
Siège conducteur à 4 possibilités de réglage manuel, réglage en hauteur électrique	Siège conducteur à 6 possibilités de réglage manuel, réglage en hauteur électrique	Siège conducteur à 6 possibilités de réglage manuel, réglage en hauteur électrique	Siège conducteur à 6 possibilités de réglage manuel, réglage en hauteur électrique
Lève-glaces électriques à l'avant	Lève-glaces électriques à l'avant	Lève-glaces électriques à l'avant	Lève-glaces électriques à l'avant et à l'arrière
Radio/CD-Stéréo CD 300 MP3	Radio/CD-Stéréo SD 900 Navi	Radio/CD-Stéréo SD 900 Navi	Radio/CD-Stéréo SD 900 Navi
Climatisation avec filtre à particules et à pollen	Climatisation automatique avec filtre à particules et à pollen	Climatisation automatique avec filtre à particules et à pollen	Climatisation automatique bizona avec pare-soleil Solar Reflect
Poignées de porte extérieures couleur carrosserie	Poignées de porte extérieures couleur carrosserie	Poignées de porte extérieures couleur carrosserie	Poignées de porte extérieures chromées
Sièges confort avec garnissage en tissu	Sièges confort avec garnissage en tissu/Morrocana (simili cuir)	Sièges sport avec garnissage en tissu	Sièges confort avec garnissage tissu/Morrocana (simili cuir)
Roues acier 16" 215/60 R16 (2.0 CDTI: Roues acier 17" 225/55 R17)	Roues alliage léger 18" 245/45 R18	Roues alliage léger 18" 245/45 R18 à 5 branches doubles sport	Roues alliage léger 18" 245/45 R18 à 10 branches doubles
Ordinateur de bord	Ordinateur de bord	Ordinateur de bord	Ordinateur de bord
Verrouillage central avec télécommande	Verrouillage central avec télécommande	Verrouillage central avec télécommande	Verrouillage central avec télécommande
Vitrage athermique teinté vert	Vitrage athermique teinté vert	Vitrage athermique teinté vert	Vitrage athermique teinté vert
Extinction retardée des phares	Extinction retardée des phares	Extinction retardée des phares	Extinction retardée des phares
Poignées de portes intérieures chromées	Poignées de portes intérieures chromées	Poignées de portes intérieures chromées	Poignées de portes intérieures chromées
Eclairage de jour	Eclairage de jour	Eclairage de jour	Eclairage de jour
Pare-chocs et baguettes de protection latérale couleur de la carrosserie	Pare-chocs et baguettes de protection latérale couleur de la carrosserie	Pare-chocs et baguettes de protection latérale couleur de la carrosserie	Pare-chocs et baguettes de protection latérale couleur de la carrosserie
Affichage de l'intervalle entre les services	Affichage de l'intervalle entre les services	Affichage de l'intervalle entre les services	Affichage de l'intervalle entre les services

* Jantes alliage léger 245/45 R18

Insignia	Anniversary Edition	Sport	Cosmo
Principaux équipements de série			
Dossier banquette arrière rabattable 60/40	Dossier banquette arrière rabattable 60/40	Dossier banquette arrière rabattable 60/40	Dossier banquette arrière rabattable 60/40
Kit de réparation pneus	Kit de réparation pneus	Kit de réparation pneus	Kit de réparation pneus
Pack fumeur avec cendrier et allume-cigare	Pack fumeur avec cendrier et allume-cigare	Pack fumeur avec cendrier et allume-cigare	Pack fumeur avec cendrier et allume-cigare
Colonne de direction réglable en hauteur et en profondeur	Colonne de direction réglable en hauteur et en profondeur	Colonne de direction réglable en hauteur et en profondeur	Colonne de direction réglable en hauteur et en profondeur
Accoudoir central à l'avant	Accoudoir central à l'avant	Accoudoir central à l'avant	Accoudoir central à l'avant
Carrosserie avec toutes les parties exposées à la corrosion galvanisées des deux côtés	Carrosserie avec toutes les parties exposées à la corrosion galvanisées des deux côtés	Carrosserie avec toutes les parties exposées à la corrosion galvanisées des deux côtés	Carrosserie avec toutes les parties exposées à la corrosion galvanisées des deux côtés
Eclairage intérieur et lampes de lecture, avant et arrière	Eclairage intérieur et lampes de lecture, avant et arrière	Eclairage intérieur et lampes de lecture, avant et arrière	Eclairage intérieur et lampes de lecture, avant et arrière
Phares avant halogènes avec réglage de la portée	Phares avant halogènes avec réglage de la portée	Phares avant halogènes avec réglage de la portée	Phares Bi-Xenon
Avertisseur deux tons	Avertisseur deux tons	Avertisseur deux tons	Avertisseur deux tons
Système de chauffage Quickheat (pour 2.0 CDTI) pas avec Start/Stop	Système de chauffage Quickheat (pour 2.0 CDTI) pas avec Start/Stop	Système de chauffage Quickheat (pour 2.0 CDTI) pas avec Start/Stop	Système de chauffage Quickheat (pour 2.0 CDTI) pas avec Start/Stop
Filtre à particules diesel (pour 2.0 CDTI)	Filtre à particules diesel (pour 2.0 CDTI)	Filtre à particules diesel (pour 2.0 CDTI)	Filtre à particules diesel (pour 2.0 CDTI)
Rétroviseurs extérieurs couleur carrosserie réglables électriquement et chauffants, rabattables manuellement	Rétroviseurs extérieurs couleur carrosserie réglables électriquement et chauffants, rabattables manuellement	Rétroviseurs extérieurs couleur carrosserie réglables électriquement et chauffants, rabattables manuellement	Rétroviseurs extérieurs couleur carrosserie réglables électriquement et chauffants, rabattables manuellement
Cache-coffre extensible	Cache-coffre extensible	Cache-coffre extensible	Cache-coffre extensible
Seuil de chargement chromé	Seuil de chargement chromé	Seuil de chargement chromé	Seuil de chargement chromé
Prééquipement pour filet de sécurité 2 ^e rangée	Prééquipement pour filet de sécurité 2 ^e rangée	Prééquipement pour filet de sécurité 2 ^e rangée	Prééquipement pour filet de sécurité 2 ^e rangée
Prise 12 V dans coffre	Prise 12 V dans coffre	Prise 12 V dans coffre	Prise 12 V dans coffre
Compartiment de rangement dans le coffre	Compartiment de rangement dans le coffre	Compartiment de rangement dans le coffre	Compartiment de rangement dans le coffre
Eclairage boîte à gants	Eclairage boîte à gants	Eclairage boîte à gants	Eclairage boîte à gants
Porte-gobelets à l'avant	Porte-gobelets à l'avant	Porte-gobelets à l'avant	Porte-gobelets à l'avant
Vide-poche côté conducteur	Vide-poche côté conducteur	Vide-poche côté conducteur	Vide-poche côté conducteur
Vide-poche dans la console centrale et dans les portes avant et arrière	Vide-poche dans la console centrale et dans les portes avant et arrière	Vide-poche dans la console centrale et dans les portes avant et arrière	Vide-poche dans la console centrale et dans les portes avant et arrière
Sécurités-enfants dans les portes arrière	Sécurités-enfants dans les portes arrière	Sécurités-enfants dans les portes arrière	Sécurités-enfants dans les portes arrière
Préparation pour système de fixation des sièges derrière pour enfant ISOFIX	Préparation pour système de fixation des sièges derrière pour enfant ISOFIX	Préparation pour système de fixation des sièges derrière pour enfant ISOFIX	Préparation pour système de fixation des sièges derrière pour enfant ISOFIX
-	Dispositif de rappel de bouclage de la ceinture de sécurité avant	Dispositif de rappel de bouclage de la ceinture de sécurité avant	Dispositif de rappel de bouclage de la ceinture de sécurité avant
Limiteurs d'effort et prétensionneurs pyrotechniques avant	Limiteurs d'effort et prétensionneurs pyrotechniques avant	Limiteurs d'effort et prétensionneurs pyrotechniques avant	Limiteurs d'effort et prétensionneurs pyrotechniques avant
Ceinture de sécurité trois points à toutes les places	Ceinture de sécurité trois points à toutes les places	Ceinture de sécurité trois points à toutes les places	Ceinture de sécurité trois points à toutes les places
3 appuis-tête à l'arrière, réglables en hauteur	3 appuis-tête à l'arrière, réglables en hauteur	3 appuis-tête à l'arrière, réglables en hauteur	3 appuis-tête à l'arrière, réglables en hauteur
Appui-têtes à l'avant réglables en hauteur et inclinaison	Appui-têtes actives à l'avant réglables en hauteur et inclinaison	Appui-têtes actives à l'avant réglables en hauteur et inclinaison	Appui-têtes actives à l'avant réglables en hauteur et inclinaison
Airbags rideaux à l'avant et à l'arrière aux places extérieures	Airbags rideaux à l'avant et à l'arrière aux places extérieures	Airbags rideaux à l'avant et à l'arrière aux places extérieures	Airbags rideaux à l'avant et à l'arrière aux places extérieures
Airbags frontaux et latéraux à l'avant	Airbags frontaux et latéraux à l'avant	Airbags frontaux et latéraux à l'avant	Airbags frontaux et latéraux à l'avant
Colonne de direction de sécurité	Colonne de direction de sécurité	Colonne de direction de sécurité	Colonne de direction de sécurité
Pédalier de sécurité rétractable (PRS)	Pédalier de sécurité rétractable (PRS)	Pédalier de sécurité rétractable (PRS)	Pédalier de sécurité rétractable (PRS)
Feu stop adaptif	Feu stop adaptif	Feu stop adaptif	Feu stop adaptif
Contrôle de traction avec action sur les freins et le moteur (TC ^{Plus})	Contrôle de traction avec action sur les freins et le moteur (TC ^{Plus})	Contrôle de traction avec action sur les freins et le moteur (TC ^{Plus})	Contrôle de traction avec action sur les freins et le moteur (TC ^{Plus})
Programme électronique de stabilité (ESP ^{Plus})	Programme électronique de stabilité (ESP ^{Plus})	Programme électronique de stabilité (ESP ^{Plus})	Programme électronique de stabilité (ESP ^{Plus})
Répartition électronique de la puissance de freinage (EBD)	Répartition électronique de la puissance de freinage (EBD)	Répartition électronique de la puissance de freinage (EBD)	Répartition électronique de la puissance de freinage (EBD)
Système antiblocage (ABS) avec contrôle du freinage en courbe (CBC) et assistance au freinage	Système antiblocage (ABS) avec contrôle du freinage en courbe (CBC) et assistance au freinage	Système antiblocage (ABS) avec contrôle du freinage en courbe (CBC) et assistance au freinage	Système antiblocage (ABS) avec contrôle du freinage en courbe (CBC) et assistance au freinage

Pakete und Sonderausstattungen

Packs et équipements spéciaux

3

Pakete		Insignia	Anniversary Edition	Sport	Cosmo	Packs	
		mit MwSt. / TVA incl.					
Swiss Pack Edition/Sport Adaptive Forward Lighting (AFL+), Sicht-Paket, Park-Assistent, Winter-Paket, Sitz-Paket 2, Fensterheber vorn und hinten, Aussenspiegel elektrisch anklappbar	PHKO	–	4550.00	4550.00	–	Pack Swiss Edition/Sport Adaptive Forward Lighting (AFL+), Pack Visibilité, assistant de stationnement, Pack Hiver, Pack Sièges 2, lève-glaces à l'avant et à l'arrière, rétroviseurs extérieurs rabattables électriquement	PHKO
Swiss Pack Cosmo Lederausstattung, Park-Assistent, Nebelscheinwerfer vorne, Digitaler Radioempfang (DAB), Sitz-Paket 2, Aussenspiegel elektrisch anklappbar, Mobiltelefon-Vorbereitung	PHKY	–	–	–	4550.00	Pack Swiss Cosmo Intérieur cuir, assistant au stationnement, antibrouillards, réception radio numérique (DAB), Pack Sièges 2, rétroviseurs extérieurs rabattables électriquement, pré-équipement téléphonique	PHKY
Sicht-Paket Automatisches Abblendlicht mit Tunnelerkennung, Regensensor, Innenspiegel automatisch abblendend in Verbindung mit Adaptive Forward Lighting (AFL+) oder Swiss Pack	TSQ	–	300.00	300.00	S	Pack Visibilité Allumage automatique des codes avec détection de tunnel, capteur de pluie, rétroviseur intérieur anti-éblouissement automatique avec Adaptive Forward Lighting (AFL+) ou Swiss Pack	TSQ
Winter-Paket Sitzheizung vorn, Scheinwerfer-Reinigungsanlage in Verbindung mit Adaptive Forward Lighting (AFL+) in Verbindung mit Lederausstattung in Verbindung mit Swiss Pack	W7Z	500.00	500.00	500.00	300.00	Pack Hiver Sièges avant chauffants, lave-phares avec Adaptive Forward Lighting (AFL+) avec sellerie cuir en combinaison avec le Swiss Pack	W7Z
Sitz-Paket 1 Lendenwirbelstütze und Sitzneigungseinstellung Fahrer	A6B	S	S	S	S	Pack Sièges 1 Soutien lombaire et réglage inclinaison du siège conducteur	A6B
Sitz-Paket 2 Lendenwirbelstütze und Sitzneigungseinstellung Fahrer- und Beifahrer, SitzhöhenEinstellung Beifahrer in Verbindung mit Swiss Pack	A6D	500.00	500.00	500.00	500.00	Pack Sièges 2 Soutien lombaire et réglage inclinaison des sièges conducteur et passager, réglage hauteur du siège passager en combinaison avec le Swiss Pack	A6D
OPC Line-Paket 1 Stossfänger mit Frontspoilerlippe, Heckschürze, Seitenschweller	WBP	–	1700.00	1700.00	1700.00	Pack OPC Line 1 Pare-chocs avec lèvre de spoiler avant, jupe arrière, bas de caisse	WBP
OPC Line-Paket 2 Aluminiumpedale, Sport Lederlenkrod, Lederschaltknopf	XK0	–	900.00	900.00	900.00	Pack OPC Line 2 Pédales en aluminium, volant sport gainé cuir, pommeau du levier de vitesses en cuir	XK0
FlexOrganizer®-Paket FlexOrganizer® Schienen seitlich im Gepäckraum, 3 D-Netz, Seitennetz	AQ2	200.00	200.00	200.00	200.00	Pack FlexOrganizer® Rails de FlexOrganizer® sur les côtes du coffre, filet 3D, filet latéral	AQ2
Sicherheitspaket Aktive Kopfstützen und Gurtwarner	OCY	180.00	S	S	S	Pack Sécurité Appuis-tête actifs et avertisseur ceinture de sécurité	OCY

Sicherheit		mit MwSt. / TVA incl.				Sécurité	
Adaptive Forward Lighting (AFL+) Adaptiv mittlenkende Bi-Xenon-Scheinwerfer mit variabler Lichtverteilung für Stadt, Landstrasse, Autobahn und Schlechtwetter, aktive Kurvenlichtfunktion, Abbiegelichtfunktion, automatisches Fernlicht (nicht mit Frontkamera) und Tagesfahrlicht in LED Technik, Scheinwerfer-Reinigungsanlage, automatische Leuchtweitenregulierung, Sicht-Paket in Verbindung mit Swiss Pack	T4F	–	2100.00	2100.00	S	Adaptive Forward Lighting (AFL+) Phares bi-Xénon dynamiques avec diffusion variable de lumière pour la ville, la route, l'autoroute et les intempéries, fonction éclairage des virages active, fonction feux directionnels, feux de route automatiques (pas avec caméra avant) et éclairage de jour en technologie LED, lave-phares, réglage automatique de la portée des phares, Pack Visibilité en combinaison avec le Swiss Pack	T4F
Seitenairbags hinten aussen inkl. Gurtwarner hinten	AW7	–	400.00	400.00	400.00	Airbags latéraux extérieur à l'arrière avec dispositif de rappel de bouclage de la ceinture de sécurité arrière	AW7
Diebstahlwarnanlage mit Ultraschall-Innenraumüberwachung, mechanische Verriegelung der Türen, Neigungsüberwachung, Überwachung von Kofferraum, Türen, Frontklappe, Heckscheibe und Felgen, Signalhorn und Abschleppschutz	UTT	–	500.00	500.00	500.00	Alarme antivol avec système de surveillance à ultrasons, verrouillage mécanique des portes, contrôle de l'inclinaison, surveillance du coffre, des portes, du capot avant, de la lunette arrière et protection pour jantes, klaxon et anti-remorquage	UTT
Reifendruck-Kontrollsystem inkl. Check-Control System	UJN	–	300.00	300.00	300.00	Système de contrôle de pression des pneus avec système Check-Control	UJN
Halogen-Nebelscheinwerfer in Verbindung mit Swiss Pack	T3U	250.00	250.00	S	250.00	Antibrouillards à halogène en combinaison avec le Swiss Pack	T3U
Sicherheitsnetz für Gepäckraum Vorrüstung Sicherheitsnetzbefestigung 1. Reihe Sicherheitsrollo in Kassetten	APT	450.00	450.00	450.00	450.00	Filet de sécurité pour coffre avec pré-équipement pour filet de sécurité 1 ^{ère} rangée, enroulable	APT
Safety-Kit (Notfallapotheke, Warndreieck und 2 Sicherheitswesten)	–	S	S	S	S	Kit de sécurité (Pharmacie de secours, triangle de panne et 2 gilets de sécurité)	–

Komfort		mit MwSt. / TVA incl.				Confort	
Komfortsitze Leder*, Anthrazit / Beige inkl. Sitzheizung Fahrer und Beifahrer, elektrische Fensterheber vorn und hinten in Verbindung mit Swiss Pack	TAAT / TAAU	–	–	–	1800.00	Sièges confort cuir*, anthracite / beige avec: sièges avant chauffants, lève-glaces électriques à l'avant et à l'arrière en combinaison avec le Swiss Pack	TAAT / TAAU
Premiumsitze (mit AGR-Gütesiegel) Stoff, Anthrazit inkl. Sportsitze Fahrer und Beifahrer, Sitzpaket 1, 4-fach aktive Kopfstützen	TAEI	500.00	–	S	–	Sièges Premium (avec label de qualité AGR) tissu, anthracite avec: sièges sport à l'avant, Pack Sièges 1, appuis-tête actifs à 4 voies	TAEI

Anschlussgarantie Opel PLUS**** siehe Kapitel 6 / Extension Garantie Opel PLUS**** voir chapitre 6

* Sitzflächen, Sitzwangen, Vorderseite der Rücksitzlehnen und Teile der Türverkleidungen in Leder / Surfaces d'assise, flancs, face avant des dossiers et parties de l'habillage des portières en cuir

- nicht erhältlich / non disponible

S Standard / de série

Empfohlene Nettopreise in CHF / Prix nets conseillés en CHF

3

Pakete und Sonderausstattungen

Packs et équipements spéciaux

		Insignia	Anniversary Edition	Sport	Cosmo		
Komfort		mit MwSt. / TVA incl.				Confort	
Premiumsitze (mit AGR-Gütesiegel) Leder perforiert*, Anthrazit / Beige inkl. Sportsitze mit Sitzheizung Fahrer und Beifahrer, elektrische Fensterheber vorn und hinten	TAAV/ TAEN	–	–	2400.00	2300.00	Sièges Premium (avec label de qualité AGR) cuir perforé*, anthracite / beige avec: sièges sport chauffants à l'avant, lave-glaces électriques à l'avant et à l'arrière	TAAV/ TAEN
Premiumsitze (mit AGR-Gütesiegel) Nappa Vollleder Indian Summer/Indian Night inkl. Sportsitze mit Sitzheizung Fahrer und Beifahrer, Sitzpaket 2, elektrische Fensterheber vorn und hinten, OPC Line Paket 2	TAFR/ TAHF	–	–	3800.00	3700.00	Sièges Premium (avec label de qualité AGR) cuir Nappa Indian Summer/Indian Night avec: sièges sport chauffants pour le conducteur et le passager avant, Pack Sièges 2, lave-glaces électriques à l'avant et à l'arrière, Pack OPC Line 2	TAFR/ TAHF
Premiumsitze (mit AGR-Gütesiegel) Nappa Vollleder perforiert Indian Summer/Indian Night inkl. Sportsitze mit Sitzheizung und Sitzventilation Fahrer und Beifahrer, Sitzpaket 2, elektrische Fensterheber vorn und hinten, Zweizonen-Klimaautomatik, OPC Line Paket 2	TAGC/ TAHG	–	–	5300.00	4700.00	Sièges Premium (avec label de qualité AGR) tout cuir nappa perforé Indian Summer/Indian Night avec: sièges sport chauffants et ventilés à l'avant, Pack Sièges 2, lave-glaces électriques à l'avant et à l'arrière, la climatisation automatique bizona, Pack OPC Line 2	TAGC/ TAHG
OPC Line Recaro Sportsitz (mit AGR-Gütesiegel) Fahrer- und Beifahrersitz 8-fach elektrisch verstellbar, Aussenspiegel elektrisch anklappbar, Sitzkontakflächen in Leder perforiert schwarz, Sitzheizung Fahrer und Beifahrer, Fensterheber elektrisch vorn und hinten, Sicht-Paket	W2E	–	–	4400.00	4000.00	Siège sport OPC Line Recaro (avec label de qualité AGR) Siège conducteur et passager électriques à 8 possibilités de réglage, rétroviseurs extérieurs rabattables électriquement, surface de contact des sièges en cuir perforé noir, sièges chauffants conducteur et passager, lave-glaces électriques à l'avant et à l'arrière, Pack Visibilité	W2E
Elektrische Sitzeinstellung Fahrerseite mit Memoryfunktion für Fahrersitz und Aussenspiegelposition, Sitz Paket 2, Aussenspiegel elektrisch anklappbar, Sicht-Paket	AG1	–	–	1050.00	750.00	Réglage électrique du siège côté conducteur avec fonction mémoire pour le siège conducteur et la position des rétroviseurs extérieurs, Pack Sièges 2, rétroviseurs extérieurs rabattables électriquement, Pack Visibilité	AG1
Sitzventilation Fahrer- und Beifahrerseite Klimaautomatik (nur mit TAAV/TAEN)	KU1	–	1300.00	1300.00	500.00	Sièges ventilés conducteur et passager Climatisation automatique (seulement avec TAAV/TAEN)	KU1
Fensterheber vorn und hinten in Verbindung mit Lederpolster oder Swiss Pack	AER	–	500.00	500.00	S	Lève-glaces avant et arrière en combinaison avec la sellerie cuir ou le Swiss Pack	AER
Elektronischer Geschwindigkeitsregler	K34	400.00	S	S	S	Régulateur de vitesse électronique	K34
Adaptiver Geschwindigkeitsregler mit Kollisionswarner	K59	–	1300.00	1300.00	1300.00	Régulateur de vitesse adaptatif avec avertisseur de collision	K59
Park-Pilot vorn und hinten	UD5	750.00	750.00	750.00	750.00	Park-Pilot à l'avant et à l'arrière	UD5
Park-Assistent Park-Pilot vorn und hinten, seitliche Parksensoren, Lenkhinweise in Display in Verbindung mit Swiss Pack	UDP	–	900.00	900.00	900.00	Assistent de stationnement Park-Pilot à l'avant et à l'arrière, capteurs latéraux, instructions sur le braquage sur l'écran en combinaison avec le Swiss Pack	UDP
Frontkamera mit Verkehrsschilderkennung und Spurassistent, Abstands- und Kollisionswarner, Sicht-Paket	UFL	–	1200.00	1200.00	900.00	Caméra avant avec système de reconnaissance des panneaux et assistant de garde de la voie, avertisseur de distance insuffisante et de risque de collision, Pack Visibilité	UFL
Automatische Klimaanlage	C68	450.00	S	S	–	Climatisation automatique	C68
Zweizonen-Klimaautomatik Getrennte Temperaturregelung Fahrer und Beifahrer, Pollen-, Partikelfilter, Luftgütesensor mit automatischer Umluftschaltung, Graphic Info Display und Solar Reflect Windschutzscheibe mit Indian Summer/Indian Night	CJ2	–	800.00	800.00	S	Climatisation automatique bizona Régulation de la température individuelle conducteur et passager, filtre à pollen et à particules, capteur de contrôle de la qualité de l'air avec passage automatique en mode recyclage, Graphic Info Display et pare-brise Solar Reflect avec Indian Summer/Indian Night	CJ2
Lenkradheizung	UVD	–	300.00	300.00	300.00	Volant chauffant	UVD
Quickheat Schnellheizsystem (Standard für 2.0 CDTI), nicht mit Start/Stop	C32	400.00	400.00	400.00	400.00	Système de chauffage Quickheat (de série pour 2.0 CDTI), non disponible en combinaison avec le système Start/Stop	C32
Standheizung Aktivierung über Zeitschaltuhr, wahlweise automatische Berechnung der Betriebsdauer über Temperaturfühler, Fernbedienung mit 600 m Reichweite, automatische Aktivierung von Zuheizfunktion im Fahrbetrieb (nicht in Verbindung mit Quickheat Schnellheizsystem und Start/Stop)	K07	–	2500.00	2500.00	2500.00	Chauffage stationnaire Activation via minuterie, au choix calcul automatique de la durée de service via un capteur de température, télécommande avec portée de 600 mètres, activation automatique de la fonction chauffage en mode de conduite (non disponible en combinaison avec le chauffage Quickheat et le système Start/Stop)	K07
Dunkle Heck- und Seitenscheiben hinten	AKo	–	350.00	S	S	Vitres arrière et latérales postérieures fumées derrière	AKo
Sonnenschutzrollos Seitenfenster hinten, manuell (nur mit AER)	DE8	–	200.00	200.00	200.00	Pare-soleil Vitres latérales arrière, manuel (seulement avec AER)	DE8
Panorama Glasschiebedach, elektrisch betätigt (nur in Verbindung mit Sitz-Paket 2 oder elektrischer Sitzeinstellung)	C3U	–	1700.00	1700.00	1700.00	Toit ouvrant panoramique électrique (seulement avec pack sièges 2 ou avec réglage électrique du siège)	C3U
Steckdose 230 V in Mittelarmlehne hinten	KI7	–	150.00	150.00	150.00	Prise de courant 230 V dans l'accoudoir central à l'arrière	KI7
Aussenspiegel elektrisch anklappbar Automatisch abblendend inkl. Sicht-Paket	DWH	–	550.00	550.00	250.00	Rétroviseurs extérieurs rabattables électriquement anti éblouissement automatique avec Pack Visibilité	DWH
Anhängerzugvorrichtung schwenkbar inkl. Anhänger-Stabilitätsprogramm	VK0	1200.00	1200.00	1200.00	1200.00	Dispositif d'attelage orientable avec programme de stabilité de remorque	VK0
Elektrische Heckklappe	TB5	–	–	700.00	S	Hayon électrique	TB5
Ladekantenschutz in Edelstahl	VGG	100.00	100.00	S	S	Seuil de chargement en acier inoxydable	VGG
Brillant-Lackierung	–	350.00	350.00	350.00	350.00	Peinture brillante	–
Metallic-Lackierung	–	850.00	850.00	850.00	850.00	Peinture métallisée	–
Perl-Effekt-Lackierung	–	1050.00	1050.00	1050.00	1050.00	Peinture effet perle	–

Anschlussgarantie Opel PLUS**** siehe Kapitel 6 / Extension Garantie Opel PLUS**** voir chapitre 6

– nicht erhältlich / non disponible

S Standard / de série

Empfohlene Nettopreise in CHF / Prix nets conseillés en CHF

Pakete und Sonderausstattungen

Packs et équipements spéciaux

3

	Insignia	Anniversary Edition	Sport	Cosmo			
Audio und Kommunikation	mit MwSt. / TVA incl.				Audio et communication		
Allgemein 7 Lautsprecher, 4 x 20 Watt, Triple Info Display, Dachantenne, geschwindigkeitsabhängige Lautstärke- und Bassregelung, Autostore, RDS-EON, 3x6 Senderspeicher, Stereo-Eingang für externe Audiogeräte (AUX-IN), CD: MP3 tauglich	–	S	S	S	S	Généralités 7 haut-parleurs, 4 x 20 W, Triple Info Display, antenne de toit, réglage des basses et du volume en fonction de la vitesse, Autostore, RDS-EON, mémoire 3x6 canaux, entrée stéréo pour appareils audio externes (AUX-IN), CD : compatible MP3	–
Digitaler Radioempfang (DAB) in Verbindung mit Swiss Pack	UBT	350.00	350.00	350.00	350.00	Réception numérique (DAB) en combinaison avec le Swiss Pack	UBT
SD 900 Navi Stereo-CD-Radio mit integriertem Navigationssystem, Colour Info Display 7", Check-Control System und USB-Anschluss. Navigation: SD gestütztes Navigationssystem mit Kartendarstellung, Strassenkarte für über 30 europäische Länder, GPS-Modul, dynamische Routenführung über Karten- und/oder Pfeildarstellung und Ansage, Kartenanzeige von TMC-Meldungen, digitaler Reiseführer, Multifunktionsknopf in der Mittelkonsole, Sprachsteuerung	UCW	2300.00	S	S	S	SD 900 Navi Radio-CD-Stéréo avec système de navigation intégré, Colour Info Display 7", système Check-Control et port USB. Navigation: système de navigation basé sur SD avec représentation des cartes, carte routière pour plus de 30 pays d'Europe, module GPS, itinéraires dynamiques via la représentation des cartes et/ou avec la flèche et l'annonce, affichage des cartes des informations TMC, guide numérique, bouton multifonction dans la console centrale, commande vocale	UCW
Infinity Sound System	UQA	–	800.00	800.00	800.00	Infinity Sound System	UQA
Mobiltelefon-Vorbereitung Bluetooth-Schnittstelle, Sprachsteuerung, Freisprecheinrichtung, Nutzung des Fahrzeugdisplays zur Anzeige von Telefonbuch und Rufliste, Steuerung über Fernbedienung am Lenkrad möglich in Verbindung mit Swiss Pack	UPH	500.00	500.00	500.00	500.00	Pré équipement pour téléphone portable Interface Bluetooth, commande vocale, kit main libres, utilisation de l'écran du véhicule pour l'affichage du répertoire téléphonique et de la liste des appels, possibilité de commande via la télécommande au volant en combinaison avec le Swiss Pack	UPH
Mobiltelefon-Vorbereitung mit integriertem Telefonmodul Bluetooth-Verbindung im SIM Access Profile (SAP) Modus, Anzeige von eingehenden SMS, Nutzung der Telefoneinstellungen, direkte Verbindung zur Dachantenne, Sprachsteuerung, Freisprecheinrichtung, Nutzung des Fahrzeugdisplays zur Anzeige von Telefonbuch und Rufliste, Steuerung über Fernbedienung am Lenkrad möglich	UPJ	900.00	900.00	900.00	900.00	Pré équipement pour téléphone portable avec le module téléphone intégré Connexion Bluetooth dans le mode SIM Access Profile (SAP), affichage des SMS entrants, utilisation des paramètres du téléphone, connexion directe à l'antenne du toit, commande vocale, kit main libres, utilisation de l'écran du véhicule pour l'affichage du répertoire téléphonique et de la liste des appels, possibilité de commande via la télécommande au volant	UPJ
Basisplatte für Mobiltelefon-Vorbereitung (ohne telefonspezifische Halterung)	UWI	300.00	300.00	300.00	300.00	Plaque de base pour pré équipement pour téléphone portable (sans adaptateur pour les différents téléphones)	UWI

Felgen, Reifen, Fahrwerk	mit MwSt. / TVA incl.				Jantes, pneus, châssis		
FlexRide Premium Fahrwerk inkl. Elektronische Dämpferregelung (CDC), Normal-, Tour-, Sportmodus (Serie für Allradantrieb) (nicht mit automatischer Niveauregulierung)	URC	–	1300.00	S	1300.00	Châssis FlexRide Premium avec amortissement piloté (CDC), mode normal, tour et sport (de série pour traction à 4 roues) (pas avec correcteur d'assiette automatique)	URC
Automatische Niveauregulierung (nicht mit Allradantrieb oder Flex Ride Premium Fahrwerk)	G67	900.00	900.00	–	900.00	Correcteur d'assiette automatique (pas avec traction à 4 roues ou châssis FlexRide Premium)	G67
17-Zoll-Leichtmetallfelgen im 7-Speichen-Design, mit Reifen 225/55 R17	Q00	1500.00	–	–	–	Jantes alliage léger 17" à 7 branches, pneus 225/55 R17	Q00
18-Zoll-Leichtmetallfelgen im 5-Doppel-Speichen-Design, mit Reifen 245/45 R18	PXR	–	S	–	–	Jantes alliage léger 18" à 5 branches doubles, pneus 245/45 R18	PXR
18-Zoll-Leichtmetallfelgen im 10-Doppel-Speichen-Design, mit Reifen 245/45 R18	RT4	–	0.00	0.00	S	Jantes alliage léger 18" à 10 branches doubles, pneus 245/45 R18	RT4
18-Zoll-Leichtmetallfelgen im 5-Doppel-Speichen-Sportdesign, mit Reifen 245/45 R18	Q02	–	0.00	S	0.00	Jantes alliage léger 18" à 5 doubles branches sport, pneus 245/45 R18	Q02
19-Zoll-Leichtmetallfelgen im 10-Speichen-Design, mit Reifen 245/40 R19	Q9S	–	–	800.00	800.00	Jantes en alliage léger 19" à 10 branches, pneus 245/40 R19	Q9S
19-Zoll-Leichtmetallfelgen im 5-Doppel-Speichen-Design, mit Reifen 245/40 R19	–	–	–	800.00	800.00	Jantes en alliage léger 19" à 5 branches doubles, pneus 245/40 R19	–
19-Zoll-Leichtmetallfelgen im 5-Speichen-Design, mit Reifen 245/40 R19	Q93	–	–	800.00	800.00	Jantes en alliage léger 19" à 5 branches, pneus 245/40 R19	Q93
20-Zoll-Leichtmetallfelgen im 5-Doppel-Speichen-Sterndesign, mit Reifen 245/35 R20	Q9U	–	–	1700.00	1700.00	Jantes en alliage léger 20" avec 5 doubles branches en étoile, pneus 245/35 R20	Q9U
Reserverad aus Stahl inkl. Wagenheber und Radmutternschlüssel (nicht in Verbindung mit OPC Line-Paket und 19- oder 20-Zoll-Leichtmetallfelgen)	Q05	–	150.00	150.00	150.00	Roue de secours en acier avec cric et clé à écrou (sauf avec le Pack OPC Line et les jantes en alliage léger 19" ou 20")	Q05
Notlaufrad 16" und 17" (nicht in Verbindung mit OPC Line-Paket)	P76/ P77	50.00	50.00	50.00	50.00	Galette 16" et 17" (sauf avec le Pack OPC Line)	P76/ P77

Anschlussgarantie Opel PLUS**** siehe Kapitel 6 / Extension Garantie Opel PLUS**** voir chapitre 6

- nicht erhältlich / non disponible

S Standard / de série

Empfohlene Nettopreise in CHF / Prix nets conseillés en CHF

Zubehör	mit MwSt. / TVA incl.	Art.	Accessoires
Transport- und Trägersysteme			Systèmes de transport sur le toit
Aluminium-Basisträger für die schnelle Montage aller Trägerarten	344.70	67 32 548	Support de base en aluminium autorisant le montage rapide de tous les systèmes de transport
Thule Dachbox «Ocean 80»* 1100 x 800 x 400 mm / 340 Liter	270.00	17 32 126	Coffre de toit Thule «Ocean 80»* 1100 x 800 x 400 mm / 340 litres
Thule Dachbox «Pacific 700»* 2320 x 700 x 400 mm / 460 Liter	479.55	17 32 128	Coffre de toit Thule «Pacific 700»* 2320 x 700 x 400 mm / 460 litres
Thule Dachbox «Excellence»* 2180 x 940 x 400 mm / 520 Liter	1'284.15	17 32 133	Coffre de toit Thule «Excellence»* 2180 x 940 x 400 mm / 520 litres
Thule Skiträger «Deluxe»* für bis zu 6 Paar Skier oder 4 Snowboards	ab/dès 148.50	17 32 144/145	Porte-skis Thule «Deluxe»* pour transporter jusqu'à 6 paires de skis ou 4 snowboards
Thule Skiträger «Xtender»* mit patentierter Ausziehfunktion	270.00	17 32 146	Porte-skis Thule «Xtender»* avec mécanisme coulissant breveté
Thule Fahrradträger «Freeride»* Dachträger aus Qualitätsstahl	104.50	17 32 183	Porte-vélo «Freeride»* Système de transport sur le toit en acier de qualité
Anhängenzugvorrichtung mit starrem Kugelkopf	577.70	17 36 371	Dispositif d'attelage avec boule fixe
Anhängenzugvorrichtung mit abnehmbarem Kugelkopf	923.45	17 36 374	Dispositif d'attelage avec boule amovible
Schutz und Komfort			Protection et confort
Passgenaue Sonnenblenden für Seiten- oder Rückfenster im Fond	ab/dès 166.70	17 32 113 / 116	Pare-soleil aux dimensions exactes pour les vitres latérales arrière ou la lunette arrière
Autoteppiche, Velours schwarz 4er-Set	126.90	17 23 065	Tapis en velours noir Jeu de 4
Passformgummimatten 4er-Set	99.30	17 91 741	Tapis en caoutchouc aux dimensions exactes Jeu de 4
Ladekantenschutzfolie Transparente Klebefolie	63.65	17 22 034	Film de protection du seuil de chargement Film transparent et autocollant
Laderaumschale Ablageschale mit Antirutschbeschichtung	191.70	17 22 158	Bac pour le coffre avec revêtement antidérapant
Rückbankschutzdecke Abwaschbare Decke	161.50	17 49 811	Couverture de protection pour la banquette arrière Couverture lavable
Hundeschutzgitter Massgeschneidertes, stabiles Trennelement	396.55	17 07 267	Grille de protection pour les chiens Élément de séparation solide sur mesure
Sicherheit			Sécurité
BABY-SAFE Kindersicherheitswiege Für Kleinkinder bis zu 13 kg	170.35	17 46 532	Berceau de sécurité BABY SAFE pour les enfants pesant jusqu'à 13 kg
DUO ISOFIX-Kindersitz mit oberem Befestigungspunkt Für Kinder von 9 bis 18 kg	418.05	17 46 534	Siège enfant DUO ISOFIX avec point de fixation supérieur pour les enfants pesant entre 9 et 18 kg
KID-Kindersitz Für Kinder von 15 bis 36 kg	165.50	17 46 536	Siège enfant KID pour les enfants pesant entre 15 et 36 kg
Baby-Spiegel	29.00	17 44 307	Rétroviseur bébé
Infotainment			Infotainment
Bluetooth™-Freisprecheinrichtung Premium Mit benutzerunabhängiger Sprachsteuerung	467.05	17 80 716	Dispositif mains libres Bluetooth™ Premium avec commande vocale universelle
Winterkompletttrrad			Roue d'hiver complète
Original Opel Winterkompletttrrad mit Designfelge** und Abdeckung, Semperit Speed Grip, 225/50 R 17 -98 H xL (nicht geeignet für Allrad)	552.00	67 50 613	Roue d'hiver complète Opel d'origine avec jante design** et enjoliveur, Semperit Speed Grip, 225/50 R 17 -98 H xL (ne convient pas aux modèles 4x4)
Original Opel Winterkompletttrrad mit Designfelge** und Abdeckung, Continental TS 830 P, 225/50 R 17 -98 V xL (nicht geeignet für Allrad)	602.00	17 50 049	Roue d'hiver complète Opel d'origine avec jante design** et enjoliveur, Continental TS 830 P, 225/50 R 17 -98 V xL (ne convient pas aux modèles 4x4)
Original Opel Winterkompletttrrad mit Alufelge** Continental TS 830 P, 225/50 R 17 -98 V xL (nicht geeignet für Allrad)	632.00	17 50 051	Roue d'hiver complète Opel d'origine avec jante alu** Continental TS 830 P, 225/50 R 17 -98 V xL (ne convient pas aux modèles 4x4)
Original Opel Winterkompletttrrad mit Alufelge** Bridgestone LM 25, 235/45 R 18 -98 V xL	702.00	67 50 618	Roue d'hiver complète Opel d'origine avec jante alu** Bridgestone LM 25, 235/45 R 18 -98 V xL

Anschlussgarantie Opel PLUS**** siehe Kapitel 6 / Extension Garantie Opel PLUS**** voir chapitre 6

* Nur in Verbindung mit einem Basisträger. / Seulement en combinaison avec le support de base.

** In Abhängigkeit von der Version und Ausstattung (fragen Sie Ihren Opel Partner). Preisbasis für Reifen und Felgen montiert und ausgewuchtet, mit Radzierblende exkl. Montage. / En fonction de la version et de l'équipement (veuillez vous adresser à votre partenaire Opel). Prix de base pour pneus et jantes montées et équilibrées, avec enjoliveur, montage non compris.

Unverbindliche Preisempfehlung (mit MwSt., ohne Montage/Lackierung). / Prix de vente indicatif, recommandé (TVA incl., sans montage ni peinture).

Für weiteres Zubehör wenden Sie sich bitte an Ihren Opel Händler. / Pour connaître les autres accessoires disponibles, veuillez vous adresser à votre distributeur Opel.

Insignia – Masse und Gewichte *Dimensions et poids*

Abmessungen (mm)		Dimensions (mm)
Länge	4908	Longueur
Breite mit aus-/eingeklappten Aussenspiegeln	2084 / 1856	Largeur avec/sans rétroviseurs extérieurs
Höhe (bei Leergewicht)	1520	Hauteur (à vide)
Radstand	2737	Empattement
Spurweite vorn	1585	Voie avant
Spurweite hinten	1587	Voie arrière

Wendekreis (m)		Diamètre de braquage (m)
Wand zu Wand	11,4	Entre 2 murs
Bordstein zu Bordstein	10,9	Entre 2 trottoirs

Gepäckraumabmessungen nach ECIE/GM (mm)		Dimensions du coffre selon ECIE/GM (mm)
Länge am Boden bis Rücksitzlehne	1086	Longueur au plancher jusqu'au dossier arrière
Länge am Boden bei vorgeklappter Rücksitzlehne	1908	Longueur au plancher, dossier arrière rabattu
Breite am Radeinbau	1030	Largeur entre les passages de roues
Maximale Breite	1060	Largeur maximale
Höhe bis Dach	778	Hauteur jusqu'au toit
Höhe der Ladekante	659	Hauteur du seuil de chargement

Gepäckrauminhalt nach ECIE-Messmethode (l)		Capacité du coffre selon la méthode de mesure ECIE (l)
Nur Gepäckraum bis Gepäckraumabdeckung	500	Coffre seul jusqu'au cache-coffre
Bei vorgeklappter Rücksitzlehne bis Oberkante Vordersitzrückenlehne	1030	Dossier arrière rabattu, jusqu'au bord supérieur des dossiers avant
Bei vorgeklappter Rücksitzlehne bis unters Dach	1530	Dossier arrière rabattu, jusqu'au toit

Gewichte und Achslasten (kg) ¹		Poids et charges par essieu (kg) ¹
Leergewicht inkl. Fahrer (nach 70/156/EWG)	1613	Poids à vide conducteur compris (selon norme 70/156/CEE)
Zulässiges Gesamtgewicht	2140	Poids total autorisé
Zuladung	527	Charge utile
Zulässige Achslast vorn	1070	Charge autorisée sur l'essieu avant
Zulässige Achslast hinten	1130	Charge autorisée sur l'essieu arrière
Zulässige Dachlast	100	Charge autorisée sur le toit

Tankinhalt (l)		Capacité du réservoir de carburant (l)
Tankinhalt	70	Capacité du réservoir de carburant

¹Angaben für das Basismodell. Je nach Ausstattung und Motorisierung ergeben sich andere Werte. / Données du modèle de base. L'équipement et la motorisation peuvent influencer ces valeurs.

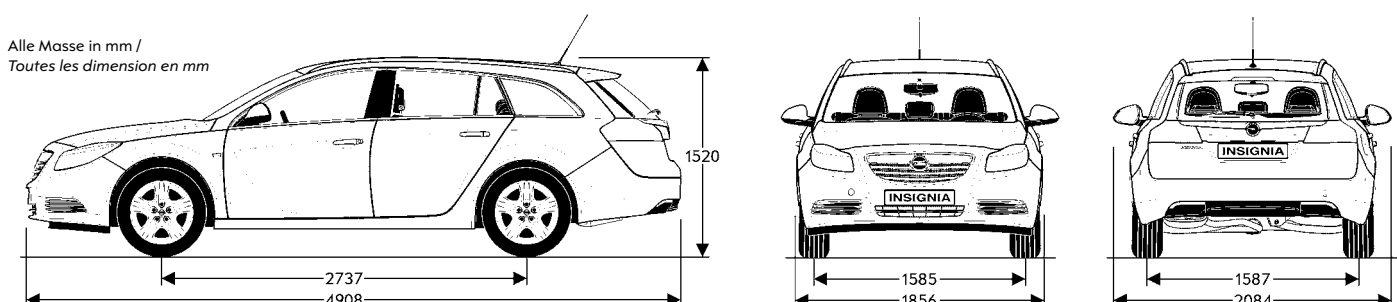

Motoren *Moteurs*

6-Gang manuell	Höchstgeschwindigkeit <i>Vitesse maximale</i>	Beschleunigung von 0 auf 100 km/h <i>Accélération de 0 à 100 km/h</i>	Treibstoffverbrauch <i>Consommation de carburant</i>			CO ₂ -Emission <i>Emissions de CO₂</i>	Energie-Effizienz <i>Rendement énergétique</i>	6 vitesses manuelle
			Städtisch <i>Urbaine</i>	Ausserstädtisch <i>Extraurbaine</i>	Gesamt <i>Mixte</i>			
			(km/h)	(s)	(l)			
1.4 Turbo ECOTEC® mit Start/Stop 103 kW/140 PS	200	11,9	7,8	4,9	5,9	139	B	1.4 Turbo ECOTEC® avec Start/Stop 103 kW/140 ch
1.6 Turbo ECOTEC® 132 kW/180 PS	220	9,2	9,8	5,7	7,2	169	D	1.6 Turbo ECOTEC® 132 kW/180 ch
2.0 Turbo ECOTEC® 162 kW/220 PS	236	7,9	11,9	6,1	8,3	194	F	2.0 Turbo ECOTEC® 162 kW/220 ch
2.0 Turbo ECOTEC® mit Start/Stop 162 kW/220 PS	236	7,9	11,0	6,0	7,8	184	E	2.0 Turbo ECOTEC® avec Start/Stop 162 kW/220 ch
2.0 Turbo ECOTEC® Allradantrieb 184 kW/250 PS	242	7,8	12,3	6,6	8,7	204	F	2.0 Turbo ECOTEC® Traction à 4 roues 184 kW/250 ch
2.0 Turbo ECOTEC® Allradantrieb mit Start/Stop 184 kW/250 PS	242	7,8	11,7	6,6	8,5	199	F	2.0 Turbo ECOTEC® Traction à 4 roues avec Start/Stop 184 kW/250 ch
2.0 CDTI DPF ECOTEC® 81 kW/110 PS	185	12,6	6,2	4,1	4,9	129	A	2.0 CDTI DPF ECOTEC® 81 kW/110 ch
2.0 CDTI DPF ECOTEC® mit Start/Stop 81 kW/110 PS	185	12,6	5,3	4,0	4,5	119	A	2.0 CDTI DPF ECOTEC® avec Start/Stop 81 kW/110 ch
2.0 CDTI DPF ECOTEC® 96 kW/130 PS	200	11,6	6,2	4,1	4,9	129	A	2.0 CDTI DPF ECOTEC® 96 kW/130 ch
2.0 CDTI DPF ECOTEC® mit Start/Stop 96 kW/130 PS	200	11,6	5,3	4,0	4,5	119	A	2.0 CDTI DPF ECOTEC® avec Start/Stop 96 kW/130 ch
2.0 CDTI DPF ECOTEC® 118 kW/160 PS	212	9,9	6,6	4,5	5,3	139	A	2.0 CDTI DPF ECOTEC® 118 kW/160 ch
2.0 CDTI DPF ECOTEC® mit Start/Stop 118 kW/160 PS	215	9,9	5,6	3,9	4,5	119	A	2.0 CDTI DPF ECOTEC® avec Start/Stop 118 kW/160 ch
2.0 CDTI DPF ECOTEC® Allradantrieb 118 kW/160 PS	210	10,6	7,2	4,9	5,7	151	B	2.0 CDTI DPF ECOTEC® Traction à 4 roues 118 kW/160 ch
2.0 CDTI DPF ECOTEC® Allradantrieb mit Start/Stop 118 kW/160 PS	210	10,6	6,9	4,9	5,6	149	B	2.0 CDTI DPF ECOTEC® Traction à 4 roues avec Start/Stop 118 kW/160 ch
2.0 CDTI mit Start/Stop 143 kW/195 PS	k.A.	k.A.	6,4	4,3	5,1	134	A	2.0 CDTI avec Start/Stop 143 kW/195 ch
2.0 CDTI Allradantrieb mit Start/Stop 143 kW/195 PS	k.A.	k.A.	6,9	4,9	5,6	149	A	2.0 CDTI Traction à 4 roues avec Start/Stop 143 kW/195 ch
6-Stufen-Automatik								Automatique à 6 rapports
2.0 Turbo ECOTEC® 162 kW/220 PS	234	8,1	13,2	6,4	8,9	209	F	2.0 Turbo ECOTEC® 162 kW/220 ch
2.0 Turbo ECOTEC® Allradantrieb 184 kW/250 PS	233	8,0	13,6	6,9	9,3	219	G	2.0 Turbo ECOTEC® Traction à 4 roues 184 kW/250 ch
2.8 V6 Turbo ECOTEC® Allradantrieb 191 kW/260 PS	248	7,3	17,1	7,9	11,3	265	G	2.8 V6 Turbo ECOTEC® Traction à 4 roues 191 kW/260 ch
2.0 CDTI DPF ECOTEC® 96 kW/130 PS	198	11,7	7,5	4,7	5,7	151	B	2.0 CDTI DPF ECOTEC® 96 kW/130 ch
2.0 CDTI DPF ECOTEC® 118 kW/160 PS	210	10,1	8,0	4,6	5,9	155	B	2.0 CDTI DPF ECOTEC® 118 kW/160 ch
2.0 CDTI DPF ECOTEC® Allradantrieb 118 kW/160 PS	208	10,8	8,8	5,3	6,6	175	C	2.0 CDTI DPF ECOTEC® Traction à 4 roues 118 kW/160 ch
2.0 CDTI 143 kW/195 PS	k.A.	k.A.	8,0	4,8	6,0	158	B	2.0 CDTI 143 kW/195 ch
2.0 CDTI Allradantrieb 143 kW/195 PS	k.A.	k.A.	8,6	5,4	6,6	174	C	2.0 CDTI Traction à 4 roues 143 kW/195 ch

Die Angaben bezüglich Verbrauch, CO₂-Emission und Energie-Effizienz beziehen sich gemäss Energie-Verordnung (EnV) auf die Typgenehmigung. Treibstoff-Normverbrauch gefahren nach 692/2008A/EG (l/100km). Die Verbrauchsangaben sind europäische Treibstoff-Normverbrauchs-Angaben, die zum Vergleich der Fahrzeuge dienen. In der Praxis können diese je nach Fahrstil, Zuladung, Topographie und Jahreszeit teilweise deutlich abweichen. Wir empfehlen ausserdem den eco-drive-Fahrstil zur Schonung der Ressourcen. CO₂-Emission 159 g/km: Durchschnitt aller Neuwagen-Marken und -Modelle in der Schweiz.

Les indications concernant la consommation, les émissions de CO₂ et le rendement énergétique se réfèrent, selon l'Ordonnance sur l'énergie (OEnE), à la réception par type. Consommation normalisée de carburant selon 692/2008A/CE (l/100 km). Les données de consommation sont basées sur le cycle européen de consommation normalisée qui a pour objectif de permettre une comparaison entre les véhicules. En usage quotidien la consommation peut varier sensiblement en fonction du style de conduite, de la charge, de la topographie et des conditions climatiques. Nous recommandons par ailleurs le mode de conduite eco-drive respectueux de l'environnement. Emissions de CO₂ 159 g/km: moyenne de toutes les marques et modèles de voitures neuves en Suisse.

Benzinmotoren	1.4 Turbo ECOTEC®	1.6 Turbo ECOTEC®	2.0 Turbo ECOTEC®	2.0 Turbo ECOTEC® Allradantrieb/ traction à 4 roues	2.8 V6 Turbo ECOTEC®	Moteurs à essence
Abgasnorm	Euro 5	Euro 5	Euro 5	Euro 5	Euro 5	Norme antipollution
Treibstoff	Bleifrei sans plomb	Bleifrei sans plomb	Bleifrei sans plomb	Bleifrei sans plomb	Bleifrei sans plomb	Carburant
Anzahl Zylinder	4	4	4	4	6	Nombre de cylindres
Bohrung (mm)	72,5	79,0	86,0	86,0	89,0	Alésage (mm)
Hub (mm)	82,5	81,5	86,0	86,0	74,8	Course (mm)
Hubraum (cm³)	1364	1598	1998	1998	2792	Cylindrée (cm³)
Maximale Leistung (kW/PS) bei min ⁻¹	103/140 4900-6000	132/180 5500	162/220 5300	184/250 5300	191/260 5500	Puissance maximale (kw/ch) à min ⁻¹
Maximales Drehmoment (Nm) bei min ⁻¹	200 1850-4900	230 2050	350 2000-4000	400 2400-3600	350 1900-4500	Couple maximal (Nm) à min ⁻¹
Verdichtungsverhältnis	9,5:1	8,8:1	9,3:1	9,3:1	9,5:1	Taux de compression

Getriebe/Achsübersetzung						Boîte de vitesses/démultiplication
6-Gang	4,18	3,94	3,76	3,76	–	Boîte manuelle 6 vitesses
6-Stufen-Automatik	–	–	3,33	3,33	3,20	Transmission automatique à 6 rapports

Anhängelast (kg)						Charge tractée (kg)
Schaltgetriebe/Automatik						Boîte manuelle/transmission automatique
Ungebremst	750/–	750/–	750/750	750/750	750	Non freinée
Gebremst bei 12% Prüfsteigung	1200/–	1700/–	1700/1700	1800/1800	*1700/2000	Freinée sur une pente de 12%

* ohne elektromechanische Feststellbremse / sans frein parking électrique

Dieselmotoren	2.0 CDTI DPF ECOTEC®	2.0 CDTI DPF ECOTEC®	2.0 CDTI DPF ECOTEC®	2.0 CDTI DPF ECOTEC® Allradantrieb/ traction à 4 roues	2.0 CDTI DPF ECOTEC®	2.0 CDTI DPF ECOTEC® Allradantrieb/ traction à 4 roues	Moteurs diesel
Abgasnorm	Euro 5	Euro 5	Euro 5	Euro 5	Euro 5	Euro 5	Norme antipollution
Treibstoff	Diesel	Diesel	Diesel	Diesel	Diesel	Diesel	Carburant
Anzahl Zylinder	4	4	4	4	4	4	Nombre de cylindres
Bohrung (mm)	83,0	83,0	83,0	83,0	83,0	83,0	Alésage (mm)
Hub (mm)	90,4	90,4	90,4	90,4	90,4	90,4	Course (mm)
Hubraum (cm³)	1956	1956	1956	1956	1956	1956	Cylindrée (cm³)
Maximale Leistung (kW/PS) bei min ⁻¹	81/110 4000	96/130 4000	118/160 4000	118/160 4000	143/195 4000	143/195 4000	Puissance maximale (kw/ch) à min ⁻¹
Maximales Drehmoment (Nm) bei min ⁻¹	260 1750-2500	300 1750-2500	350 1750-2500	350 1750-2500	400 1750-2500	400 1750-2500	Couple maximal (Nm) à min ⁻¹
Verdichtungsverhältnis	16,5:1	16,5:1	16,5:1	16,5:1	16,5:1	16,5:1	Taux de compression

Getriebe/Achsübersetzung						Boîte de vitesses/démultiplication	
6-Gang	3,35	3,35	3,55 / 3,09*	3,89	3,89	3,89	Boîte manuelle 6 vitesses
6-Stufen-Automatik	–	3,20	3,20 / –	3,20	3,20	3,20	Transmission automatique à 6 rapports

Anhängelast (kg)						Charge tractée (kg)	
Schaltgetriebe/Automatik							Boîte manuelle/transmission automatique
Ungebremst	750/–	750/750	750/750	750/750	750/750	750/750	Non freinée
Gebremst bei 12% Prüfsteigung	1600/–	1600/1600	1600/1600	1800/1700 *2000/1800	1700/1700	1800/1700 *2000/1800	Freinée sur une pente de 12%

* ohne elektromechanische Feststellbremse / sans frein parking électrique

6

Opel PLUS^{****}Die Anschlussgarantie
Extension GarantieOpel PLUS^{****} für Privatkunden3. Jahr nach
Erstzulassung
maximal 120'000 km3. und 4. Jahr nach
Erstzulassung
maximal 120'000 km

Insignia Sports Tourer

CHF 388.–

CHF 798.–

Ein Angebot gemäss den näheren Bedingungen der CG Car Garantie Versicherungs AG, Prämie inkl. gesetzlich gültiger Versicherungssteuer. Weitere Informationen finden Sie auf der Opel Service Seite und im Internet unter «www.opel.ch».

Opel PLUS^{****} für Gross- und Gewerbekunden

Die volle Kosten- und Planungssicherheit im Fuhrparkmanagement –
mit der **Opel Anschlussgarantie für Gross- und Gewerbekunden.**

Schliessen Sie Opel Plus^{****} im Anschluss an die zweijährige Neuwagengarantie für Ihr neues Opel Flottenmodell **wahlweise für das dritte bzw. das dritte und vierte Jahr ab.** Damit entfällt das Ausgabenrisiko für Material- und Lohnkosten bei garantiebedingten Reparaturfällen komplett.

Als Zusatz-Plus profitieren Sie von **steigenden Wiederverkaufswerten**, denn die Anschlussgarantie ist nicht halter-, sondern fahrzeugebunden.

Weitere Informationen erhalten Sie bei Ihrem Opel-Partner.

Und weil Sie am besten wissen, wie viele Kilometer Ihre Flottenfahrzeuge im Jahr zurücklegen, können Sie auch noch aus vier Laufleistungs-Varianten wählen. Somit ist auch Variabilität garantiert – und Sie können sicher sein, dass dieses attraktive Servicepaket perfekt zu Ihrem Fuhrparkprofil passt.

Mehr Auto. Mehr Garantie. Mehr Sicherheit.

Opel PLUS^{****} pour clients particuliers3^e année après
première mise en circulation
max. 120'000 km3^e et 4^e années après
première mise en circulation
max. 120'000 km

Insignia Sports Tourer

CHF 388.–

CHF 798.–

Une offre selon les conditions détaillées de CG Car Garantie Versicherungs AG, primes incl. taxes sur les assurances légales en vigueur. Vous trouverez de plus amples informations sur la page Service Opel et sur Internet sous «www.opel.ch».

Opel PLUS^{****} pour grands clients et professionnels

Une sécurité prévisionnelle totale ainsi qu'une sécurité concernant les charges pour une meilleure gestion de votre parc de véhicules – avec **l'Extension Garantie Opel pour grands clients et professionnels.**

Concluez Opel Plus^{****} en prolongation des deux ans de garantie sur véhicules neufs pour vos nouveaux modèles Opel **au choix pour la troisième ou pour les troisième et quatrième années.** Les risques de dépenses concernant les frais de matériels et de main d'œuvre sont supprimés dans les cas de réparation soumis à garantie.

En supplément, vous bénéficiez de **valeurs de revente plus élevées**, car l'Extension Garantie est liée au véhicule et non au propriétaire.

Vous trouverez de plus amples informations chez votre partenaire Opel.

Et parce que vous savez mieux que quiconque combien de kilomètres vos véhicules de flotte parcourent par an, vous pouvez également choisir entre quatre variantes de kilométrage. Ainsi nous vous garantissons également la variabilité – et vous pouvez être certain que ce pack service attractif correspond parfaitement au profil de votre parc de véhicules.

Plus de voiture. Plus de garantie. Plus de sécurité.

Qualität heisst bei Opel weit mehr als technisch erstklassige Fahrzeuge. Mit umfassenden Serviceleistungen rund um jeden Opel garantieren wir unseren Kundinnen und Kunden auch nach dem Kauf unseren hohen Qualitätsstandard. Und das sind Ihre Vorteile, die Sie kennen sollten:

2 Jahre Garantie für Opel Neufahrzeuge

Opel garantiert den fehlerfreien Zustand und Betrieb seiner Fahrzeuge 24 Monate lang. Ohne Kilometerbegrenzung.

Opel PLUS****

kann im Anschluss an Ihre Opel Neuwagengarantie innerhalb von 24 Monaten nach Kauf eines Neuwagens erworben werden. Dabei darf die Laufleistung von 40 000 km nicht überschritten werden. Die Opel Anschlussgarantie umfasst die wichtigsten Baugruppen gemäss den näheren Garantiebedingungen der CG CarGarantie Versicherungs AG und beginnt direkt im Anschluss an die Opel Werksgarantie.

Opel Service Mobile

Opel Service Mobile ist ein kostenloses Dienstleistungspaket für alle Opel Neufahrzeuge im ersten Jahr ab dem Datum der ersten Inverkehrsetzung. Wo immer Sie unterwegs sind, Opel Service Mobile hilft Ihnen weiter: in über 40 europäischen Ländern – rund um die Uhr. Mit starken Leistungen wie Pannenhilfe, Abschleppdienst, Mietwagenservice, Hotelunterbringung oder Organisation Ihrer Weiterreise per Bahn oder Flugzeug. Opel Service Mobile verlängert sich mit jedem Service, der bei einem autorisierten Opel Service Partner durchgeführt wird, automatisch um ein weiteres Jahr respektive bis zum nächsten fälligen Service.

2 Jahre Garantie für Opel Teile und Zubehör

Wir bürgen für die Qualität von Original Opel Teilen und Zubehör. Bei eingebauten Teilen oder Zubehörartikeln schliesst die Garantieleistung auch den Aus- und Einbau mit ein, sofern dieser durch eine Opel Werkstatt erfolgt. Die Garantie versteht sich natürlich ohne Kilometerbegrenzung.

12 Jahre Garantie gegen Durchrostung

Opel gibt Ihnen die sichere Langzeitgarantie gegen Durchrostung. Voraussetzung: Sie lassen Ihren Opel gemäss Service-Checkheft warten und alle nötigen Inspektionen durchführen.

Der Opel Zubehörservice

Für die individuelle Gestaltung Ihres Opel gibt es jede Menge komfortables Zubehör übers Serienangebot hinaus. Auf Wunsch bauen wir Ihre Extra-Ausstattung fachmännisch ein. Selbstverständlich geniessen Sie auch hier 2 Jahre Garantie.

Europaweiter Kundenservice

In ganz Europa stehen mehr als 6000 Opel Servicebetriebe bereit, um Sie individuell, fach- und termingerecht zu betreuen. Zu dem guten Service gehört auch, dass Ihnen bis ins Detail erklärt wird, was warum instand gesetzt und wie es in Rechnung gestellt wurde.

Das Opel Leasing

Es gibt verschiedene Möglichkeiten, Ihr Auto zu finanzieren. Zum Beispiel leasen. D. h.: Sie fahren einen Opel, ohne ihn zu kaufen. Ihr Opel Händler weiss Bescheid.

Recycling

Informationen über die recyclinggerechte Konstruktion finden Sie im Internet unter www.opel.ch

Kunden-Informations-Center

Für Fragen rund um die Marke Opel steht Ihnen Ihr Opel Partner gerne zur Verfügung. Zusätzlich steht Ihnen das Opel Kunden-Informations-Center unter 0848 810 820 zur Verfügung.

Chez Opel, le mot qualité ne signifie pas uniquement «construire des voitures techniquement irréprochables». En plus de cela, nous proposons également à nos clientes et clients une série de services qui nous permettent de garantir une qualité de très haut niveau pendant de longues années. Voici les avantages dont bénéficient toutes celles et tous ceux qui optent pour une Opel:

2 ans de garantie sur les Opel neuves

Opel garantit le fonctionnement et l'état de ses véhicules pendant 24 mois, kilométrage illimité.

Opel PLUS****

peut être souscrite en prolongation de la garantie sur véhicule neuf dans les 24 mois à dater de l'achat d'un véhicule neuf, à condition qu'il n'ait pas parcouru plus de 40 000 km. L'extension de garantie Opel couvre les principaux composants, conformément aux conditions de garantie de CG CarGarantie Versicherungs AG, et s'applique dès la fin de la garantie d'usine Opel.

Opel Service Mobile

Opel Service Mobile est un ensemble de prestations dont bénéficient gratuitement tous les acheteurs d'un véhicule neuf Opel pendant un an à dater de la première mise en circulation de ce véhicule. Où que vous vous trouviez, Opel Service Mobile vous vient en aide. Dans plus de 40 pays européens, 24 heures sur 24, vous bénéficiez, si la situation l'exige, de prestations très utiles: assistance en cas de panne, remorquage, voiture de location, hébergement à l'hôtel ou organisation de la poursuite de votre voyage en train ou en avion. A chaque fois que vous faites effectuer une visite d'entretien par un partenaire Opel Service agréé, l'ensemble de prestations Opel Service Mobile est automatiquement prolongé d'un an ou jusqu'à la prochaine visite d'entretien préconisée.

2 ans de garantie sur les pièces et les accessoires Opel

Nous garantissons aussi la qualité des pièces et accessoires d'origine Opel, cette garantie couvrant également le montage et le démontage, à condition qu'ils aient été effectués par un atelier Opel. Cette garantie est valable 24 mois, kilométrage illimité.

12 ans de garantie contre les perforations dues à la corrosion

Opel vous offre ici une garantie de très longue durée, à condition bien sûr que vous fassiez faire tous les services et toutes les inspections prévues.

Le service d'accessoires Opel

Pour personnaliser votre Opel, nous vous proposons toute une série d'accessoires très utiles. Sur demande, nous en effectuons également le montage, avec toute notre compétence. Ici aussi, la garantie est de 2 ans.

Un service-clients valable dans toute l'Europe

Dans toute l'Europe, plus de 6000 garages Opel sont là pour vous aider et vous conseiller, pour vous servir avec compétence et dans les délais prévus, en vous expliquant dans le détail ce qui a été réparé et comment cette réparation a été facturée.

Le leasing Opel

Pour financer votre Opel, nous vous proposons différentes formules, dont le leasing: vous conduisez une Opel sans l'acheter. Adressez-vous à votre distributeur Opel.

Recycling

Afin d'en savoir plus sur les mesures prises pour assurer un recyclage optimal de nos voitures, veuillez vous rendre sur le site Internet www.opel.ch

Centre d'information de la clientèle

Votre partenaire Opel se fera un plaisir de répondre à toutes vos questions. Mais vous pouvez aussi appeler le Centre d'Information d'Opel au 0848 810 820.



Wir leben Autos.

Bei sämtlichen in dieser Liste aufgeführten Preisen handelt es sich um empfohlene Nettopreise. General Motors Suisse SA, Glattpark, behält sich das Recht vor, jederzeit und ohne Vorankündigung Konstruktion, Daten, Ausrüstung und Preise ihrer Modelle zu ändern. Die Abbildungen in dieser Preisliste enthalten möglicherweise serienmässig oder optionale Ausstattungen, die vom Schweizer Lieferprogramm abweichen können. Diese Preisliste ersetzt alle bisherigen und ist gültig bis auf Widerruf.

Tous les prix mentionnés dans cette liste sont des prix nets conseillés. General Motors Suisse SA, Glattpark, se réserve le droit de modifier, en tout temps et sans préavis, la construction, les caractéristiques techniques, l'équipement et les prix de ses modèles. Il n'est pas exclu que les illustrations contenues dans cette liste de prix représentent des équipements de série ou optionnels qui ne font pas partie du programme de livraison suisse. La présente liste de prix annule toutes les précédentes et reste valide jusqu'à sa révocation.